



FEE-15 NOX



15

LITROS



NO_x
BAJAS EMISIONES /
BAIXAS EMISSÕES

FEE-15 NOX

**Calentador de gas estanco /
Esquentador estanque a gás**

**Manual de instalación y mantenimiento /
Manual de instalação e manutenção**

7CAFA0003/7CAFA0004

TABLA DE CONTENIDO

1 Advertencias Generales y de Seguridad	02
1.1 Generalidades	02
1.2 Utilización según las directrices	02
2 Descripción Del Aparato	03
2.1 Dimensiones	03
2.2 Construcción del aparato	04
2.3 Esquema de conexión	04
2.4 Datos técnicos	05
2.5 Ficha de producto	06
3 Instalación	07
3.1 Normas de instalación	07
3.2 Lugar de la instalación	07
3.3 Fijación del aparato	07
3.4 Conexión de agua	08
3.5 Conexión de gas	08
3.6 Conexión eléctrica	08
3.7 Conexión conductos de evacuación de los productos de la combustión y entrada de aire	08
3.8 Tipos de instalación	11
3.9 Transformación de gas	12
3.10 Ajuste a gas propano	13
3.11 Vaciado del calentador de agua	13
4 Instrucciones de utilización	13
4.1 Panel de mandos	13
4.2 Puesta en marcha del calentador	13
4.3 Ajuste de la temperatura	13
4.4 Apagado del calentador	14
4.5 Instalaciones solares	14
5 Códigos de error y soluciones	15
6 Mantenimiento	16
6.1 Limpieza de la cubierta	16
6.2 Prevención contra la cal	16
6.3 Limpieza del quemador	16
6.4 Limpieza del intercambiador	16
7 Condiciones de Garantía	17

El calentador está fabricado cumpliendo la legislación vigente.

La marca CE impresa en el aparato indica que es conforme a las siguientes Directivas, Reglamentos y Normas Europeas:

- Reglamento aparatos de gas (UE) 2016/426
- Reglamento delegado etiquetado (UE) 812/2013
- Reglamento delegado ecodiseño (UE) 814/2013
- Reglamento (UE) 2017/1369 (Etiquetado energético)
- Directiva ecodiseño 2009/125/CE
- Directiva baja tensión 2014/35/UE
- Directiva compatibilidad electromagnética 2014/30/UE
- Norma UNE-EN 26:15

La protección del medio ambiente es uno de los principios de nuestra empresa.

El calentador está fabricado cumpliendo la legislación vigente relativa al medio ambiente.

Todos los materiales de embalaje utilizados son compatibles con el medio ambiente y recuperables.



Los aparatos eléctricos y electrónicos inservibles deben separarse para su eliminación y reutilizarlos (Directiva Europea de residuos de aparatos eléctricos y electrónicos)

Lista de modelos

MARCA	LITROS	MODELO	GAS	CÓDIGO	EAN-13
FAGOR	15	FEE-15 NOX N	BUTANO/PROPANO	7CAFA0004	8436622430284
	15	FEE-15 NOX GLP	NATURAL	7CAFA0003	8436622430277

1 Advertencias Generales y de Seguridad

1.1 Generalidades

Lea detenidamente este manual de instrucciones antes de utilizar e instalar el calentador, guárdelo en un sitio seguro y fácil de localizar.

Este documento va dirigido a todas aquellas personas que realizan un uso del aparato bien sea para su instalación, funcionamiento o reparación.

En algunas partes del manual se utilizan los símbolos:

 **PROHIBIDO:** para acciones que NO se pueden realizar.

 **RIESGO DE INCENDIOS**

 **ATENCIÓN:** Si no se respetan estas advertencias o consejos, existe peligro de daños físicos o se pueden producir daños en el aparato.

EL NO CUMPLIMIENTO DE LAS ADVERTENCIAS INVALIDA LA GARANTIA DEL APARATO

1.2 Utilización según las directrices

 No utilice el aparato para otros usos distintos a los que ha sido diseñado. Sólo debe utilizarse para la generación de agua caliente sanitaria para uso doméstico de forma interrumpida.

 Se prohíbe la utilización de otro gas diferente al cual está reglado el calentador.

 Se prohíbe utilizar el calentador sin conectare el tubo de salida de humos.

 Se prohíbe bloquear la salida de humos y las rejillas de ventilación.

 Se prohíbe manipular los dispositivos de seguridad regulación automática.

El fabricante no asume responsabilidad alguna por daños derivados de una incorrecta utilización del calentador.

Riesgo de incendio

 Chequear que no hay fugas en todas las conexiones de la instalación de gas antes de su uso.

 No deje sustancias inflamables en el local donde está instalado el calentador.

 Si detecta olor a gas, no fume, no utilice mechero o cerillas, no active interruptores eléctricos, no utilice el teléfono o el timbre. Cierre la llave de gas y ventile la habitación. Avise al servicio de asistencia técnica.

Quemaduras

 En algunas partes de la cubierta pueden alcanzar temperaturas elevadas, con riesgo de sufrir quemaduras en caso de contacto. Peligro de muerte por intoxicación con gas.

 Si hay escape de gas existe peligro de intoxicación y muerte. Verifique los tubos de salida de gases y las juntas.

Peligro de muerte por intoxicación por gases de la combustión.

 Si hay escape de los gases originados en el proceso de combustión existe peligro de intoxicación y muerte.

Verifique que los conductos no estén dañados o tapados y que no hay fugas en las uniones.

No cierre ni reduzca los orificios de ventilación. Asegure una entrada de aire para la combustión suficiente.

Instalación, reparación y mantenimiento

 Se prohíbe la instalación, reparación o modificación y mantenimiento del aparato por personal no cualificado o no autorizado por el fabricante.

 En caso de fallo y/o mal funcionamiento del aparato avise al servicio de asistencia técnica.

 Instalar únicamente piezas de repuestos originales.

! El mantenimiento del calentador se tiene que realizar mínimamente una vez al año.

Fugas de agua y heladas

! En caso de pérdida de agua, cierre la alimentación de agua y avise al servicio de asistencia técnica.

! En caso de riesgo de heladas, vacíe el agua contenida en el calentador.

Seguridad de aparatos eléctricos para el uso doméstico

! Desconectar siempre la corriente antes de retirar la carcasa, de abrir el circuito eléctrico o manipular partes activas.

! Este aparato puede ser utilizado por niños a partir de 8 años y por personas con las capacidades físicas, sensoriales o mentales mermadas o que carezcan de experiencia y conocimiento siempre y cuando estén bajo la supervisión de otra persona o hayan sido instruidos sobre el manejo seguro del aparato y comprendan los peligros que de él pueden derivarse. Los niños no deben jugar con el aparato. Los niños sin supervisión no deben llevar a cabo la limpieza ni el mantenimiento de usuario.

! Si el cable de alimentación sufre daños, tendrá que ser sustituido por uno igual o de las mismas características. La sustitución será realizada por su servicio técnico u otra persona cualificada para ello.

2.1 Dimensiones

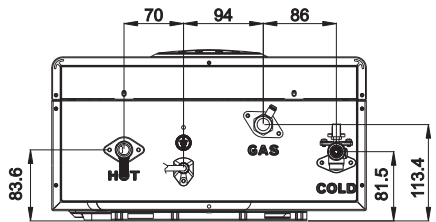
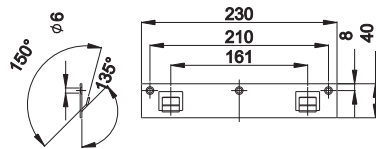
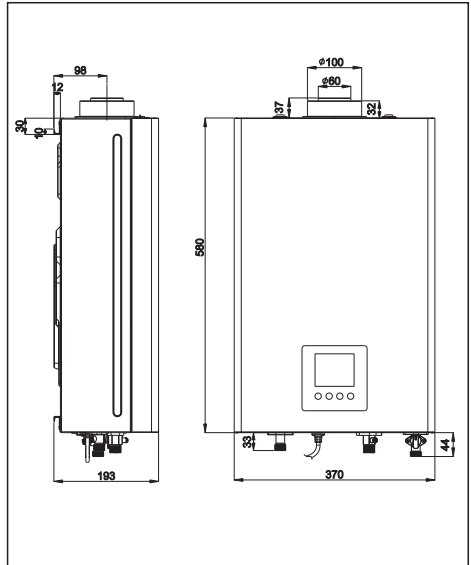

2 Descripción Del Aparato

Los calentadores son calentadores estancos, con encendido electrónico, regulación termostática con sensor de caudal de agua y sensores de temperatura a la entrada y salida del aparato, de bajas emisiones de óxidos de nitrógeno, utilizando para ello un quemador refrigerado por aire, con numerosos dispositivos de seguridad y con conexión eléctrica a la red 220V, 50 Hz.

2.2 Construcción del aparato

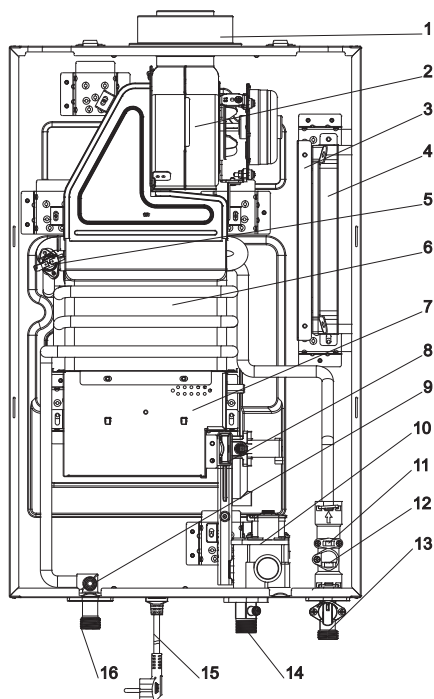

1. Salida de humos
2. Conjunto extracción de humos
3. Placa aislamiento circuito electrónico
4. Circuito electrónico
5. Termostato del intercambiador de calor
6. Intercambiador de calor
7. Conjunto del quemador
8. Distribuidor
9. Sonda de temperatura de salida de agua
10. Válvula de gas
11. Sonda de temperatura del agua de entrada
12. Caudalímetro
13. Entrada de agua
14. Entrada de gas
15. Cable de alimentación
16. Salida agua caliente

2.3 Esquema de conexión

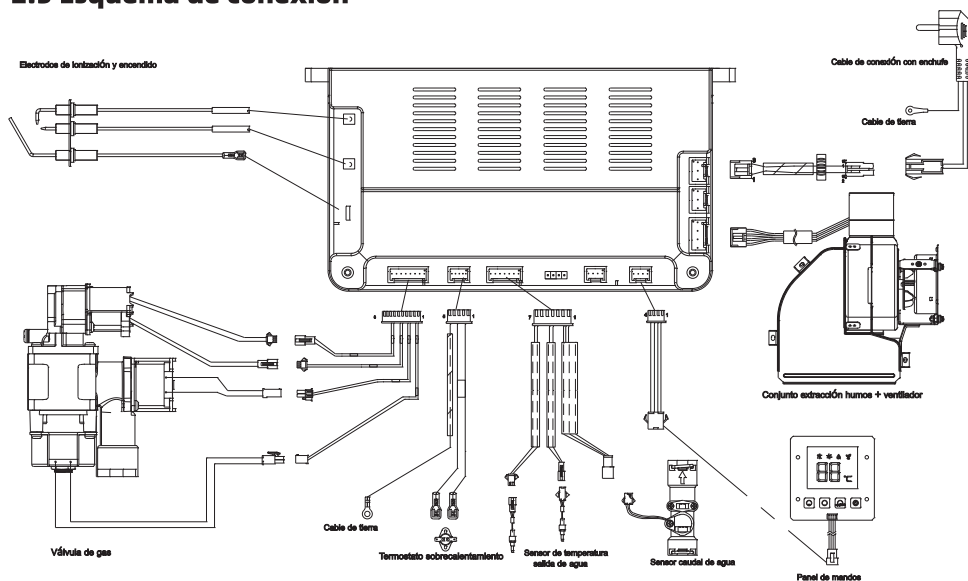

2.4 Datos técnicos

Modelo		FEE-15 NOX		
Certificado de examen CE de tipo		2531DP0070		
Categoría		I _{2R3R}		
Tipo		C ₁₂ C ₈₂ B ₂₂		
País de destino		EN,FR,DE,ES, PT,IT		
Potencia y consumo calorífico		Símbolo	Unidades	Modelo FEE-15 NOX
Potencia útil nominal		P _n	kW	28.8
Potencia útil mínima		P _{min}		3.6
Consumo calorífico nominal		Q _n		32
Consumo calorífico mínimo		Q _{min}		4
Datos relativos al gas				
Presión de conexión	2R	Natural G20	mbar	20
	3R	Butano G30		28-30
Consumo de gas	2R	Natural G20	m ³ /h	3.38
		Hi= 9,45 kWh/m ³		
	3R	Butano G30	kg/h	2.52
		Hi= 12,68kWh/kg	kg/h	2.48
Propano G31	kg/h	2.48		
Hi= 12,87kWh/kg				
Presión del quemador a potencia nominal	2R	Natural G20	mbar	10.6
	3R	Butano G30		12.6
		Propano G31		16
Número de inyectores			18	
Ø inyector quemador		Natural G20	mm	Parte A: 1,45*9 Parte B:0,96*9
		Butano G30		
		Propano G31		
				Parte A: 1,0*9 Parte B:0,64*9
Datos relativos al agua				
Presión máxima admisible		pw	bar	10
Presión mínima de funcionamiento		pwmin	bar	0.1
Caudal para un ΔT 35K (Tª salida 50 °C)			l/min	12.1
Caudal para un ΔT 25K (Tª salida 40 °C)			l/min	17
Caudal de encendido mínimo			l/min	3
Temperatura seleccionable del agua			°C	35-65
Productos de la combustión				
Caudal másico de humos			g/s	15
Temperatura de humos			°C	158
Circuito eléctrico				
Alimentación eléctrica			V- Hz	230 - 50
Potencia máxima absorbida			w	33
Grado de protección				IPX4D
Dimensiones de las conexiones				
Ø Entrada de agua			mm	1/2"
Ø Salida de agua caliente			mm	1/2"
Ø Entrada de gas			mm	1/2"
Ø Evacuación de humos			mm	60-100, 80-80
Dimensiones y pesos				
Altura			mm	580
Anchura			mm	370
Profundidad			mm	180
Peso			kg	14.5

Nota: Temperatura agua fría de referencia 15 °C

2.5 Ficha de producto

FICHA DE PRODUCTO (Reglamentos UE N° 812/2013 y 814/2013)					
1	Marca comercial				FAGOR
2	Modelos				FEE-15 NOX
3	Emisión de óxidos de nitrógeno	NO _x	mg/kWh	47,9	
4	Nivel de potencia acústica en el interior	L _{WA}	dB (A)	56	
5	Perfil de carga declarado	-	-	X L	
6	Clase de eficiencia energética	-	-	A	
7	Eficiencia energética (*)	η_{wh}	%	82,4	
8	Consumo anual de gas (*)	AFC	GJ	18	
9	Consumo diario de gas (*)	Q _{fuel}	kWh	24,151	
10	Consumo anual de electricidad (*)	AEC	kWh	14,2	
11	Consumo diario de electricidad (*)	Q _{elec}	kWh	0,064	
12	Temperatura de protección contra sobrecalentamiento/obstrucción	-	°C	60	

(*) Para condiciones climáticas medias

3 Instalación

3.1 Normas de instalación

! La instalación debe ser realizada por un instalador autorizado, siguiendo las instrucciones técnicas y respetando las disposiciones vigentes.

! Compruebe que el aparato que va a instalar se corresponde con el tipo de gas suministrado.

! Una vez instalado el calentador es necesario verificar que las conexiones de agua, gas y productos de la combustión son estancas.

! Verifique que la presión de entrada de gas corresponde a la indicada para el uso del aparato.

! El aparato debe usarse con agua apta para el consumo humano de acuerdo con la legislación vigente. Si la dureza del agua es superior a 18 °fH, se recomienda utilizar un sistema de tratamiento de agua.

3.2 Lugar de la instalación

Cumplir la normativa específica de cada país.

Instale el calentador en un lugar bien ventilado, protegido de temperaturas negativas, donde exista un conducto de evacuación de gases y un enchufe de corriente eléctrica de fácil acceso.

Respete las medidas mínimas de instalación de la normativa vigente donde se vaya a instalar.

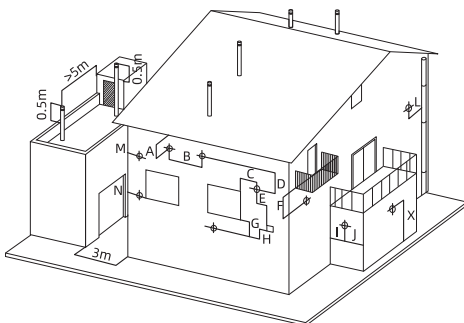

Posición del conducto de evacuación	Distancia mínima en mm
A bajo cornisa	300
B entre dos conductos en horizontal	1000
C de una ventana adyacente	400
D entre dos conductos en vertical	1500
E de una rejilla de ventilación adyacente	600
F bajo balcón (*)	300
G bajo ventana	600
H bajo rejilla de ventilación	600
I de un entrante del edificio	300
J esquina del edificio	300
K del suelo	2500
L de tubería o salida vertical/horizontal (**)	300
M de una superficie ie frontal a una distancia de 3 metros de la boca de salida de gases	2000
N Igual que el anterior, pero con aberturas	3000

(*) Siempre y cuando la anchura del balcón no sea superior a 2000 m.

(**) Si los materiales de construcción del tubo son sensibles a la acción de los gases de la combustión, esta distancia debería ser superior a 500 mm.

No deber ser instalado encima de una cocina o de otro aparato de cocción. Se debe guardar una distancia horizontal mínima de 40 cm con el quemador más cercano del aparato de cocción.

Las paredes sensibles al calor deben ser protegidas con un adecuado aislamiento.

3.3 Fijación del aparato

El aparato se instalará en una pared adecuada, plana y capaz de soportar el peso del calentador. Para permitir las operaciones de mantenimiento es indispensable dejar alrededor del aparato las distancias mínimas indicadas en la figura.

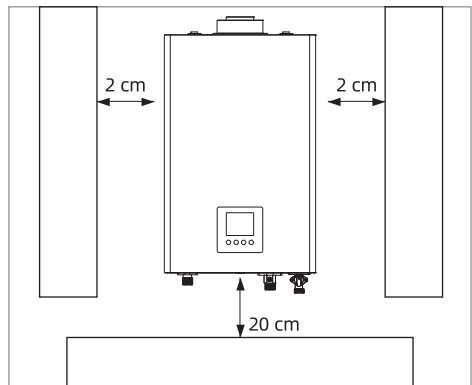

3.4 Conexión de agua

Identificar las conexiones de entrada y salida de agua para evitar confusiones.

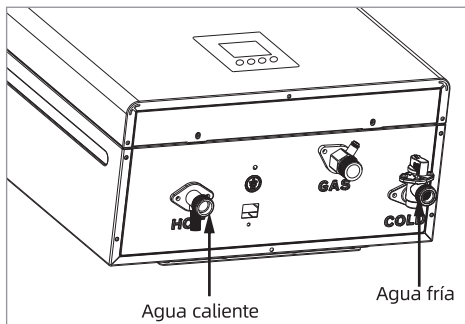

Antes de empalmar el calentador es necesario purgar a fondo las canalizaciones de agua y gas, con el fin de eliminar las limaduras y otros desechos de las conducciones.

Realizar las conexiones de agua utilizando los accesorios de conexión suministrados u otros de similares características.

Conecte el calentador a la línea de agua y coloque una válvula de cierre frente al calentador.

Purgar de aire la conducción de agua abriendo todos los grifos de agua fría y caliente. Cerrar a continuación todos estos grifos y proceder a verificar la estanquidad de las diferentes uniones.

3.5 Conexión de gas

La conexión de gas debe cumplir obligatoriamente la legislación vigente del país donde va a ser instalado.

Compruebe que el calentador que va a instalar se corresponde con el tipo de gas de la conexión.

Instalar o verificar que haya una llave de paso de gas lo más próxima al calentador.

Utilizar el accesorio suministrado cuyo diámetro del tubo es el indicado para ese gas.

Antes de realizar el primer encendido el instalador debe efectuar las siguientes comprobaciones:

- Verificar la estanquidad de la instalación.
- Que la presión de entrada de gas está comprendida en los valores que se indican en la placa matrícula.

- Que la presión en el quemador corresponde a la definida para ese calentador y tipo de gas.
- Que la instalación de alimentación de combustible esté dimensionada para el caudal que necesita el calentador y que esté provista de todos los elementos de seguridad y control exigidos por la legislación vigente.

En caso de larga ausencia, cierre la llave principal de entrada de gas al calentador.

3.6 Conexión eléctrica

El calentador está provisto de un cable de alimentación con clavija "Schuko" para red de alimentación 220V~50 Hz. Se conectará a una red de alimentación monofásica con toma de tierra. Para la protección del calentador es obligatorio disponer de un interruptor bipolar con una distancia mínima de apertura de contactos de 3 mm.

! El fabricante no se hace responsable por daños ocasionados a personas, animales u objetos debido a la falta de puesta a tierra del calentador y a la ejecución de la instalación eléctrica no conforme a la legislación vigente.

IMPORTANTE: Siempre que se actúe sobre la instalación eléctrica del calentador, asegurarse que el calentador está desconectado de la red. La sustitución del cable de alimentación (fijación de tipo Y), con el fin de evitar un peligro, se debe realizar por personal especializado del servicio de Asistencia Técnica y el nuevo cable será de las mismas características que el instalado en origen en el calentador. La clavija del cable de alimentación deberá estar accesible.

3.7 Conexión conductos de evacuación de los productos de la combustión y entrada de aire

Para la evacuación de los productos de la combustión consulte la legislación vigente.

Para la evacuación de los humos y la entrada del aire comburente al calentador, utilice los tubos del fabricante u otros de las mismas características con marcado CE.

Asegúrese de que la conexión se realiza de forma correcta y es firmes.

Se debe colocar el conducto con una ligera inclinación de 2° a 3° para abajo evitando así que se introduzcan en el calentador proyecciones de agua y condensados.

! Los conductos no deben estar en contacto o en las cercanías de materiales inflamables y no deben atravesar paredes o estructuras de material inflamable.

! Si se aprovecha una instalación de un calentador atmosférico, la salida de humos tiene que estar 10 cm alejada de la entrada del aire.

Conductos concéntricos

Los conductos concéntricos tienen un diámetro interior de 60 o 80 mm para la evacuación de los productos de la combustión y un diámetro de 100 o 125 mm para la entrada de aire comburente.

Dimensiones:

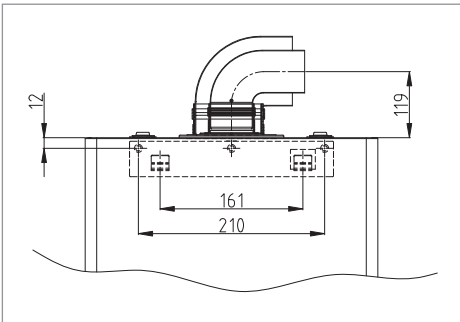

La tabla indica las longitudes rectilíneas admitidas en horizontal:

Modelo	FEE-15 NOX	
Longitud mínima Ø 60-100 mm (m)	0,3	
Longitud máxima Ø 60-100 mm(m)	8	
Pérdidas de carga (m)	Codo 45°	1
	Codo 90°	2

Conductos independientes

Los conductos separados tienen un diámetro interior de 80 mm tanto para la evacuación de los humos como la entrada de aire comburente.

Dimensiones:

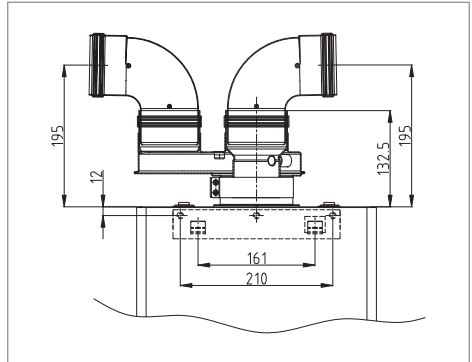

La tabla indica las longitudes rectilíneas admitidas:

Modelo	FEE-15 NOX	
Longitud mínima Ø 60-100 mm (m)	1+1	
Longitud máxima Ø 60-100 mm(m)	16+16	
Pérdidas de carga (m)	Codo 45°	0,8
	Codo 90°	1,5

Nota: La pérdida de carga del codo de 90° de salida del aparato no debe de tenerse en cuenta para el cálculo de la longitud.

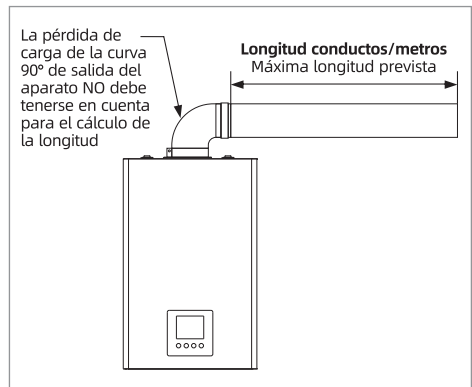

Distancias máximas permitidas

Dependiendo del tipo de fachada y del tipo de salida (concéntrica o de conductos independientes) se distinguen los siguientes casos:

1. A través de la fachada, celosía o similar Tubo concéntrico: El tubo de admisión de aire debe sobresalir del muro en la zona exterior ≥ 10 cm.

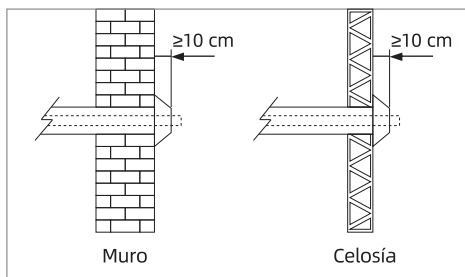

Tubo de conductos independientes: Tanto el tubo para salida de los productos de la combustión como el tubo para entrada de aire pueden sobresalir como ≥ 10 cm de la superficie de la fachada.

2. A través de la superficie de fachada perteneciendo al ámbito de una terraza, balcón o galería techados y abiertos al exterior.
 - El eje del tubo de salida de los productos de la combustión se encuentra a una distancia inferior a o igual a 30 cm respecto del techo de la terraza, balcón o galería, medidos perpendicularmente.

Este caso sólo es permitido en edificación construida. En esta situación, dicho tubo se debe prolongar hacia el límite del techo de la terraza, balcón o galería de forma que entre el mismo y el extremo del tubo se guarde una distancia máxima de 10 cm.

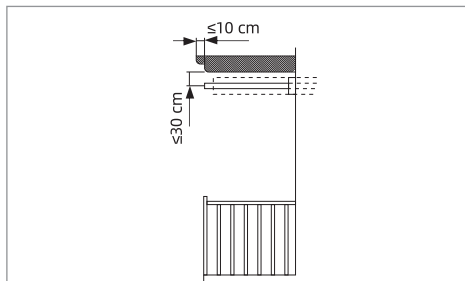

- El eje del tubo de salida de los productos de la combustión se encuentra a una distancia superior a 30 cm respecto del techo de la terraza, balcón o galería, medidos perpendicularmente.

En esta situación, el extremo de dicho tubo no debe sobresalir de la pared que atraviesa más de 10 cm.

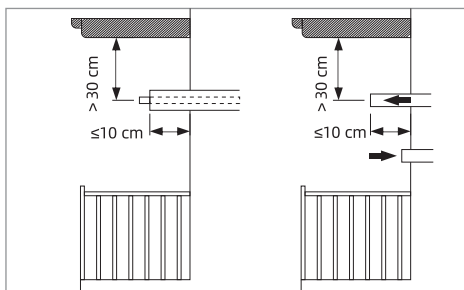

3. Aparato situado en el exterior, en una terraza, balcón o galería abiertos y techados.

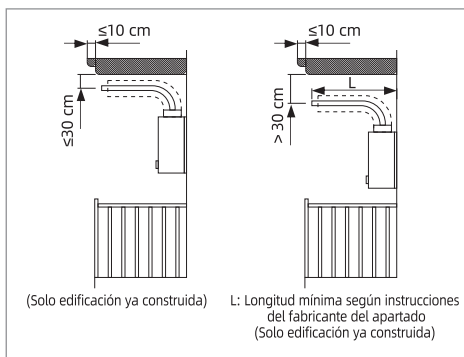

Si la terraza, balcón o galería fuese cerrada con sistema permanente, con posterioridad a la instalación del aparato, los tubos de salida se deben prolongar para atravesar el cerramiento siguiendo los mismos criterios que a través de muro o celosía (igual que punto 1).

3.8 Tipos de instalación

1. Tipo C12

Conexión a un terminal horizontal que permite, simultáneamente, la entrada de aire comburente al quemador, y la evacuación de los productos de la combustión hacia el exterior, a través de orificios concéntricos, o suficientemente cercanos (conductos independientes), para estar expuestos a condiciones de viento sustancialmente idénticas.

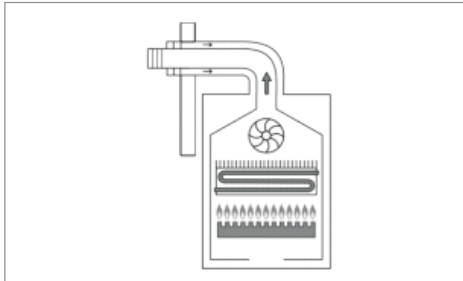

2. Tipo C82

Conectado mediante conducto a un sistema de evacuación colectivo. Este sistema de evacuación colectivo está constituido por un único conducto por tiro natural por el que se evacuan los productos de la combustión. El aparato está conectado por un segundo conducto a un terminal por el que entra el aire de combustión desde el exterior del edificio.

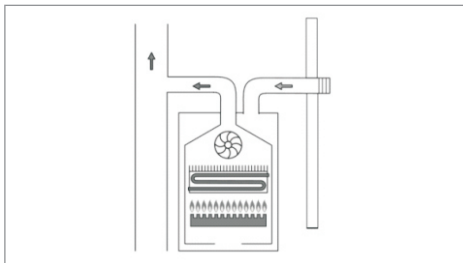

3. Tipo B22

Se conecta al tubo de escape hacia el exterior de la habitación, mientras que el aire de combustión es aspirado directamente al ambiente donde está instalado el dispositivo.

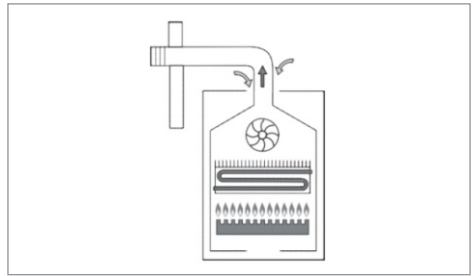

! Tipo B22:

- a. No instale el calentador de agua en lugares donde se realicen actividades comerciales, manuales o industriales, el uso en estos lugares puede producir sustancias nocivas para el producto y dañar su desempeño operativo.
- b. No instale el calentador de agua en el dormitorio, baño, ducha, estudio, sala de estar, etc. El calentador de agua debe instalarse en un lugar bien ventilado y cumplir con la normativa aplicable.

3.9 Transformación de gas

El cambio de gas debe realizarlo un técnico cualificado o el servicio de asistencia técnica.

Utilizar únicamente kits de cambio de gas originales.

Los pasos que seguir son los siguientes:

- Desconectar el calentador de la red eléctrica.
- Cerrar la llave de entrada de agua y la llave principal de gas.
- Quitar la cubierta del calentador.
- Soltar los tornillos del distribuidor que le unen al quemador y a la válvula de gas.
- Sacar el distribuidor del quemador.
- Separar el distribuidor del quemador y de la válvula de gas.
- Cambiar los inyectores.

Natural G20	Parte A: 0,96 mm Parte B: 1,45 mm
Butano G30	Parte A: 0,64 mm Parte B: 1,00 mm
Propano G31	

- Después de cambiar los inyectores, coloque de nuevo el quemador. No olvidar colocar o cambiar si está dañada las juntas de unión con la válvula de gas.
- Comprobar la estanquidad de gas después de haber colocado el quemador y atado la válvula de gas.
- Seleccione el nuevo código de gas del calentador modificado.

La secuencia para el ajuste del gas es la siguiente:

- Apague el calentador y desconéctelo de la conexión eléctrica. Encienda el calentador y presione el botón de disminuir la temperatura. Aparecerá en el display "PP", activándose el modo de ajuste de parámetros.
- Presione el botón de encendido/apagado y en el display aparecerán las letras "FA". Confirmar con el botón de encendido/apagado.
- Seleccione el código del tipo de gas para este modelo utilizando para ello los botones " ^ " y " v " :

- 03: 15L Gas natural
- 04: 15L Gas butano
- 05: 15L Gas propano

- Después de seleccionar el tipo de gas presione el botón de apagado/encendido para confirmarlo.
- Presione el botón " ^ " hasta que aparezcan las letras "qU" y confirmarlo con el botón de apagado/encendido. El nuevo código ha quedado grabado.

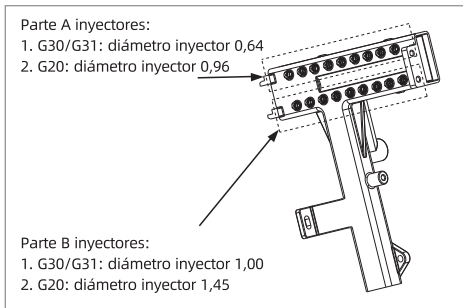
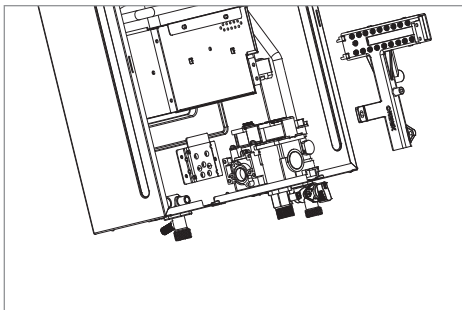

3.10 Ajuste a gas propano

El calentador sale de fábrica ajustado a gas butano. Si se va a utilizar con gas propano debe seguir la secuencia de ajuste del nuevo código del gas.

3.11 Vaciado del calentador de agua

! Siempre que exista riesgo de congelación, el agua en el interior del aparato puede dañar los componentes.

En caso de existir riesgo de congelación, proceda de la siguiente manera:

- Cerrar la llave de agua a la entrada del calentador.
- Abrir el grifo de agua caliente.
- Dejar que se vacíe toda el agua contenida en el aparato.
- Cerrar el grifo de agua caliente.

4 Instrucciones de utilización

4.1 Panel de mandos

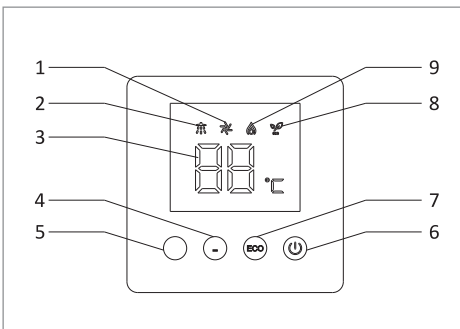

1. Icono de inicio del ventilador
2. Icono de inicio del flujo de agua
3. Valor temperatura de salida establecida
4. Disminución de temperatura
5. Aumento de temperatura
6. Botón de encendido/apagado
7. Botón ECO
8. Icono de inicio ECO
9. Icono de éxito del encendido

4.2 Puesta en marcha del calentador

! La primera puesta en marcha del aparato debe realizarla el servicio oficial de asistencia técnica o un técnico cualificado, que deberá encargarse de proporcionar al usuario toda la información necesaria para garantizar el buen funcionamiento del mismo.

Efectúe las siguientes operaciones:

- Comprobar que el tipo de gas indicado en la placa de características coincide con el utilizado en la instalación.
- Conectar el aparato a la corriente eléctrica.
- Abrir la llave de agua de la instalación.
- Abrir la llave de gas de la instalación.
- Pulse el botón de encendido "  " para poner en marcha el calentador.

El display visualiza la temperatura establecida, las indicaciones de demanda de agua caliente en curso cuando se detecta caudal de agua, ventilador activado cuando está girando y la presencia de llama cuando se detecta llama en el quemador.

4.3 Ajuste de la temperatura

Presionando los botones " ^ " o " v " se puede seleccionar la temperatura de calentamiento deseada.

A medida que pulsamos los botones la temperatura aumenta o disminuye 1 °C.

Durante 3 segundos está parpadeando y transcurrido ese tiempo es confirmada automáticamente.

El rango de temperatura que se puede seleccionar es de 35 °C hasta 65 °C.

A menores temperaturas se reduce el consumo de energía y de agua y se minimiza el riesgo de acumular depósitos de cal en el intercambiador de calor.

Para la siguiente utilización del calentador se queda memorizada la última temperatura ajustada.

La temperatura también puede ser ajustada con el selector de caudal gris ubicado a la entrada del agua fría del calentador.

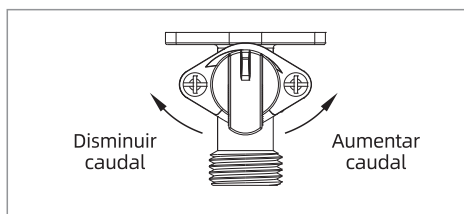

Si se gira a la derecha aumenta el caudal de agua y la temperatura disminuirá y si se gira a la izquierda disminuye el caudal de agua y la temperatura aumentará.

4.4 Apagado del calentador

Pulse el botón de apagado  y en ese momento el calentador queda inactivo.

 En caso de larga ausencia, además de que el calentador este apagado, se recomienda desenchufarlo de la red eléctrica, cerrar la llave de paso de gas y la de paso de agua.

4.5 Instalaciones solares

Este calentador se puede instalar en serie con una instalación solar.

Es obligatorio instalar una válvula mezcladora a la entrada del calentador. La temperatura máxima de ajuste deber ser 60 °C.

El software solar funciona de la siguiente manera:

1. Cuando la resta entre la temperatura seleccionada en el display y la temperatura de entrada es mayor a 5 °C el calentador enciende. Si es menor no arranca.
2. Una vez que ha encendido el calentador, si la resta entre la temperatura seleccionada en el display y la temperatura de entrada es menor a 3 °C el calentador se apaga. Si es superior continúa funcionando.

5 Códigos de error y soluciones

En caso de bloqueo del calentador, esta tabla adjunta se describen los posibles fallos que pueden darse, las posibles causas y sus soluciones.

Las soluciones solo deben ser realizadas por técnicos cualificados o por el servicio de asistencia técnica.

Código y descripción	Motivo	Solución
E0 Fallo sonda temperatura salida	Fallo de la sonda o del cableado.	Revisar sonda y cableado. Si persiste el fallo llamar al Servicio Técnico.
E1 Fallo detección de llama	No se enciende el calentador después de dos intentos. Cuando en funcionamiento normal del calentador a una pérdida accidental de la señal de llama se cierra la válvula de gas y se apaga el calentador.	Volver a encender el calentador. Revisar conducto evacuación. Si persiste el fallo llamar al Servicio Técnico.
E2 Fallo encendido	La señal de llama ha sido detectada antes de encender.	Volver a encender el calentador.
E3 Termostato sobrecalentamiento	Fallo del termostato o del cableado. Temperatura alcanzada muy alta que provoca el cierre del paso de gas.	Revisar termostato y cableado. Llamar al Servicio Técnico.
E4 Fallo sonda temperatura entrada	Fallo de la sonda o del cableado.	Revisar sonda y cableado. Si persiste el fallo llamar al Servicio Técnico.
E5 Fallo ventilador	Después de 8 segundos de detectar caudal de agua no hay señal de ventilador. En funcionamiento, no hay señal del ventilador durante 2 segundos. Debido a una mala combustión, se incrementa la velocidad y el límite de intensidad excede continuamente durante 5 segundos.	Revisar cableado ventilador. Revisar conducto evacuación. Si persiste el fallo llamar al Servicio Técnico.
E6 Alta temperatura salida agua	Cuando la temperatura de salida es superior a 75°C durante más de 3 segundos.	Revisar sonda y cableado. Revisar válvula de gas, circuito y caudalímetro. Si persiste el fallo llamar al Servicio Técnico.
E7 Fallo válvula de gas	Antes de encender el calentador verifica la posición de las electroválvulas. Si están abiertas o en cortocircuito el calentador no funciona.	Llamar al Servicio Técnico.
E8 Revoluciones excesivas ventilador	Antes de encender el calentador o en funcionamiento del mismo, si el aire en contra es excesivo o el tubo de salida esta bloqueado.	Revisar conducto evacuación. Si persiste el fallo llamar al Servicio Técnico.

6 Mantenimiento

 **IMPORTANTE:** El mantenimiento del calentador es obligatorio, según los términos de la legislación vigente.

Se recomienda realizar inspecciones anuales en el calentador.

El objetivo es garantizar un funcionamiento correcto, continuo y fiable del calentador.

Realizando el mantenimiento en los períodos recomendados se consigue prolongar la vida del calentador y un ahorro en el recibo del gas.

Las tareas de mantenimiento solo deben ser realizadas por técnicos cualificados o por el servicio de asistencia técnica.

 **Atención:** antes de realizar cualquier operación de mantenimiento o reparación, es OBLIGATORIO cerrar las entradas de gas y agua. Utilizar únicamente piezas de sustitución originales. Sustituir las juntas desmontadas por unas nuevas.

Las verificaciones que recomendamos a son las siguientes:

- La instalación eléctrica debe estar en buenas condiciones (cable sin picaduras, enchufe en pared correcto, no hay restos de grasa en los puntos de conexión...).
- Las instalaciones de gas y agua deben ser firmes.
- La evacuación de los productos de la combustión debe encontrarse libre de obstáculos y sin pérdidas.
- El caudal de gas y la presión tienen que mantenerse en los valores indicados.
- Limpieza del quemador y del intercambiador.

6.1 Limpieza de la cubierta

Limpiar la cubierta con un paño húmedo sin utilizar detergentes agresivos.

6.2 Prevención contra la cal

Si el aparato está instalado en una región donde el agua es muy calcárea y con el tiempo se nota: una disminución de la temperatura del agua caliente, o una disminución del caudal de agua caliente esto quiere decir que en el radiador del cuerpo de caldeo se ha formado un depósito de cal.

6.3 Limpieza del quemador

Desmontar el quemador y limpiar las ramas con un cepillo blando o aire comprimido. No utilizar productos químicos.

En caso de mucha suciedad (grasa y hollín) sumergir el quemador con agua caliente con detergente y cepillar la superficie.

Desmontar las bujías de encendido e ionización para limpiar las puntas. Cada 3 años se deberá sustituir el conjunto de electrodos.

6.4 Limpieza del intercambiador

Limpiar el intercambiador con agua caliente. Ante gran suciedad dejar sumergido el intercambiador en agua caliente con detergente. Montar el intercambiador con juntas nuevas.

7. Condiciones de Garantía

1. Garante

Condiciones de garantía de FAGOR COMFORT SOLUTIONS (en adelante FCS), propiedad de REACH THE MARKET, S.L. (en adelante RTM), con CIF n. B-40596835 y domicilio social en la Calle Goiru, 1 (Polo de Innovación Garaia), Arrasate-Mondragón (Gipuzkoa).

FCS garantiza que las personas propietarias de los productos de la marca FCS dispondrán de la Garantía Legal y, adicionalmente, de una Garantía Comercial, en los términos y condiciones que se indican en este documento.

FCS aplicará la Garantía Legal y Comercial directamente o a través de los Servicios de Asistencia Técnica (en adelante, el "SAT") Oficiales.

2. Contenido de la Garantía Legal

La garantía de los productos FCS es una garantía adicional a los derechos que existen frente al vendedor derivados del contrato de compraventa de los productos, derechos que se encuentran regulados en el Real Decreto Ley 7/2021 de 27 de abril.

FCS responderá frente a la persona propietaria de un producto FCS de las faltas de conformidad del producto que se manifiesten en un plazo de TRES (3) AÑOS a contar desde la fecha de entrega del producto. Quedarán cubiertos los gastos necesarios para subsanar la falta de conformidad manifestada.

La fecha de entrega deberá de acreditarse mediante la factura de compra o de instalación o con el albarán de entrega correspondiente, si este fuera posterior. Conforme a lo dispuesto en el artículo 121.1 del Real Decreto Legislativo 1/2007 (en adelante, el "RDL 1/2007"), se presumirá que las faltas de conformidad que se manifiesten en los DOS (2) AÑOS posteriores a la entrega del producto ya existían cuando este se entregó, excepto cuando esta presunción sea incompatible con la naturaleza del producto o la índole de la falta de conformidad. Transcurridos DOS (2) AÑOS desde la entrega, la persona usuaria deberá probar que la falta de conformidad ya existía en el momento de la entrega de este.

La aplicación de la Garantía Legal por parte de FCS quedará condicionada a que el producto:

- se encuentre en perfecto estado en el momento de su instalación, no habiendo sufrido manipulaciones indebidas, golpes o deterioros;
- haya sido instalado:
 - por un equipo técnico debidamente autorizado por la administración competente
 - respetando la normativa vigente en el lugar donde se ubique
 - de conformidad con las instrucciones del manual de instalación elaborado por el fabricante.
- se utilice conforme a los fines para los que ha sido diseñada y fabricada. Su aplicación en otros cometidos domésticos, residenciales o industriales anula la garantía, siendo el único responsable quién así proyecte, instale o utilice el producto.
- no haya sido manipulado por personal ajeno a la red de Servicios Técnicos Oficiales de la marca durante el plazo de la garantía.
- el SAT Oficial haya efectuado la intervención de puesta en marcha.

Se excluyen de la Garantía FCS, las faltas de conformidad derivadas del uso de agua excesivamente blanda (dureza inferior a 20 grados F) y/o al exceso de presión en el suministro.

3. Condiciones para la aplicación de las garantías

La garantía se aplicará exclusivamente a los productos instalados en el estado español.

Estarán expresamente excluidas de la aplicación de toda garantía las faltas de conformidad que sean consecuencia directa o indirecta de:

- a) un inadecuado uso del producto;
- b) un incumplimiento de las indicaciones contenidas en el libro de instrucciones, manual de uso, o demás documentación facilitada junto con el producto, respecto a su instalación, mantenimiento o utilización;
- c) instalaciones defectuosas del producto;

d) la falta de mantenimiento y/o sustitución de los componentes necesarios para el buen funcionamiento del producto por partes de la persona titular del aparato;

e) fallos o deficiencias de los componentes externos al producto que puedan afectar a su correcto funcionamiento;

f) la inobservancia de las instrucciones de protección contra heladas;

g) causas de fuerza mayor o caso fortuito tales como, entre otros, fenómenos atmosféricos, geológicos, utilización abusiva y supuestos análogos;

h) problemas relacionados con alguno de los suministros a los que está conectado el producto (agua, electricidad, gas u otros análogos), tales como un exceso o defecto de presión o voltaje, o el suministro de gas inadecuado;

i) la invasión o entrada en el producto de elementos externos (tales como componentes, sustancias, piedras, suciedad o insectos).

Quedan asimismo excluidas de toda garantía las partes o piezas que, por su diseño y/o función, tengan un deterioro natural por desgaste y/o degradación en su funcionamiento.

Se consideran responsabilidad de la persona usuaria y/o propietaria, y, por tanto, excluidos de toda garantía, los costes y gastos necesarios para acceder al producto o a alguno de los elementos de la instalación a la que este está asociado, cuando:

- a) el producto se encuentre instalado en altura, falsos techos, ubicaciones ocultas o situaciones análogas
- b) se requiera la retirada o reposición de elementos constructivos u otros análogos.

Régimen de las reparaciones en garantía

La persona usuaria o titular del producto FCS deberá solicitar la aplicación de la Garantía Legal o Comercial directamente a FCS a través de los canales de atención al cliente habilitados.

El SAT Oficial determinará los repuestos que deban ser sustituidos en cada intervención en garantía, comprometiéndose FCS, a la utilización de repuestos originales de la marca en todas las intervenciones.

La reparación o sustitución del producto en garantía, o de alguna de sus piezas, no conllevará la ampliación del plazo de garantía, sin perjuicio de la suspensión de los plazos recogida en el artículo 122 del RDL 1/2007.

5. Comunicaciones

Para cualquier consulta, aclaración, queja o reclamación relativa con esta garantía o en caso de avería, la persona usuaria podrá contactar con FCS a través de los siguientes canales:

- Teléfono: 94 404 14 40
- Correo electrónico: atencionalcliente@sareteknika.es
- Correo postal: Apartado de Correos n. 22, 48160 Derio (Bizkaia) España

También podrá acudir a cualquier órgano o entidad correspondiente a las comunidades autónomas y de las corporaciones locales competentes en materia de defensa de las personas consumidoras y/o a los juzgados y tribunales competentes.

6. Política de privacidad

En cumplimiento con el Reglamento UE 2016/679 relativo al tratamiento de datos personales, informamos que tratamos los datos facilitados con el fin de gestionar distintas actividades derivadas del servicio post venta y calidad de servicios cuyo detalle puede consultar en nuestra página Web www.fagorcomfortsolutions.com/politica-privacidad

FCS conservará estos datos mientras no se solicite su supresión por parte de la persona interesada y los datos proporcionados por nuestros clientes se conservarán mientras se mantenga la relación mercantil entre las partes respetando en cualquier caso los plazos mínimos legales de conservación según la materia.

En cualquier caso, FCS guardará los datos personales de sus clientes durante el período de tiempo que sea razonablemente necesario teniendo en cuenta nuestras necesidades de dar respuesta a cuestiones que se planteen o resolver problemas, realizar mejoras, activar nuevos servicios y cumplir los requisitos que exija la legislación aplicable. Esto significa que podemos conservar los datos personales durante un período de tiempo razonable incluso después de que hayas dejado de usar nuestros productos y/o servicios. Después de este período, los datos personales serán eliminados de todos los sistemas de FCS y estos no se cederán a terceros salvo en los casos en que exista una obligación legal.

Se podrá ejercer los derechos de acceso, rectificación, limitación de tratamiento, supresión, portabilidad y oposición al tratamiento de sus datos de carácter personal dirigiendo petición a la dirección postal Calle Goiru, n. 1, 20500 Arrasate-Mondragón (Gipuzkoa), al apartado de correos n. 22 de 48160 Derio (Bizkaia) o al correo electrónico atencionalcliente@sareteknika.es, tal y como se explica en la Política de privacidad www.fagorcomfortsolutions.com/politica-privacidad. De este mismo modo se podrá retirar el consentimiento en cualquier momento, sin que esto suponga ningún efecto en los tratamientos realizados previamente a dicha retirada. En cualquier caso, se podrá presentar la reclamación correspondiente ante la Agencia Española de Protección de Datos.

7. Recomendaciones

Se recomienda a la persona usuaria que vayan a utilizar los productos FCS que antes de uso lea cuidadosamente el libro de instrucciones y/o el manual de uso y que, en caso de duda, contacte con FCS.

Condições da Garantia

1. Garantia

Condições da garantia de FAGOR COMFORT SOLUTIONS (denominada à frente FCS), propriedade de REACH THE MARKET, S.L. (denominada à frente por RTM), com CIF n. B-40596835 e domicílio fiscal em Calle Goiru, 1 (Polo de Inovação Garaia), Arrasate-Mondragón (Gipuzkoa).

FCS garante que pessoas proprietárias de um produto da marca FCS dispõem da Garantia Legal.

Esta garantia não limita os direitos de garantia do Comprador procedentes de contrato de compra e venda nem os seus direitos legais, nomeadamente os resultantes do Decreto-Lei n.º 84/2021 de 18 de outubro para equipamentos em utilização doméstica, e do Artigo 921º do Código Civil para equipamentos em utilização profissional, que regulam certos aspetos na venda de bens de consumo e das garantias a elas relativas

FCS aplicará a Garantia Legal e Comercial diretamente ou através dos Serviços de Assistência Técnica (denominada à frente por "SAT") Oficiais.

2. Conteúdo da Garantia Legal

A garantia dos produtos FCS é uma garantia adicional aos direitos que existem contra o vendedor derivados do contrato de venda dos produtos, direitos que estão na legislação em vigor.

FCS garante ao proprietário do produto FCS as faltas de conformidade do produto que se manifeste num prazo de TRÊS (3) ANOS a contar desde a data de entrega do produto. Estão cobertos os gastos necessários para corrigir a falta de conformidade manifestada.

A data de entrega deverá ser comprovada mediante a fatura de compra ou de instalação ou com o documento legal de entrega correspondente, se for posterior. Conforme o Decreto-Lei 84/2021 de 18 de outubro (denominada à frente por "DL 84/2021"), presumir-se-á que a falta de conformidade que se manifesta nos DOIS (2) ANOS após a entrega do produto já existia no momento da entrega do mesmo, exceto quando esta presunção seja incompatível com a natureza do produto ou com a natureza da falta de conformidade. Decorridos DOIS (2) ANOS desde a entrega, o utilizador deverá comprovar que a falta de conformidade já existia no momento da entrega e de seis meses em equipamentos em utilização profissional, a contar da data de entrega do bem.

A aplicação da Garantia Legal por parte da FCS ficará condicionada até que o produto:

- se encontre em perfeito estado no momento da sua instalação, não ter sofrido manipulações indevidas, batidas ou danos;
- ter sido instalado:
 - por uma entidade instaladora e por profissionais certificados, de acordo com a regulamentação em vigor.
 - respeitando a normativa vigente no local onde esteja o produto, caso seja no exterior deverá ser protegido contra efeitos meteorológicos, nomeadamente, mas não exclusivamente a poluição, atmosferas corrosivas ou salinas, chuva e ventos.
 - em conformidade com as instruções do manual de instalação elaborado pelo fabricante.

- seja utilizado conforme os fins que foi desenhado e fabricado. A sua aplicação para outras tarefas domésticas, residenciais ou industriais anula a garantia, sendo o único responsável quem assim projete, instale ou utilize o produto.
- não ter sido manipulado por pessoal externo e alheio à rede de Serviços Técnicos Oficiais da marca durante o prazo de garantia.
- ter o SAT Oficial efetuado a intervenção de colocação em funcionamento.

São excluídas da Garantia FCS, as faltas de conformidade devido ao uso de água excessivamente suave (dureza inferior a 20 graus F) e/ou excesso de pressão no fornecimento tal como valores fora do normal da condutividade, dureza, PH, alcalinidade, concentração de cloretos e limites de oxigenação de circuito

3. Condições para a aplicação das garantias

A garantia será aplicada exclusivamente aos productos vendidos e instalados em Portugal.

Caso não seja possível fornecer a prova de compra, a data de fabrico mencionada na chapa de característica do equipamento será considerada para efeitos do período de garantia

Estão expressamente excluídas da aplicação de toda a garantia as faltas de conformidade que sejam consequência direta ou indireta de:

- um inadequado uso do produto;
- um incumprimento das indicações do livro de instruções, manual de uso, ou mais alguma documentação facilitada junto do produto, respetivamente à sua instalação, manutenção ou utilização;
- instalações defeituosas do produto;
- a falta de manutenção e/ou substituição dos componentes necessários para o bom funcionamento do produto pela pessoa titular do aparelho;
- falhas ou deficiências de componentes externos ao produto que podem afetar o seu correto funcionamento;
- o incumprimento das instruções de proteção relativamente ao gelo;
- causas de força maior ou casos fortuitos como, entre outros, fenómenos atmosféricos, geológicos, utilização abusiva e supostos análogos;
- problemas relacionados com algum fornecimento que está conectado com o produto (água, eletricidade, gás ou outros análogos), tal como um excesso ou defeito de pressão ou voltagem, ou o fornecimento de gás inadequado;
- a invasão ou entrada no produto elementos externos (tais como componentes, substâncias, pedras, sujidade ou qualquer tipo de animais).
- operações de manutenção, conversões do tipo de gás, inspeções de gás, arranques, afinação do Equipamento, limpeza/ descalcificação, Verificação das condições de funcionamento
- produto cuja placa de características tenha sido rasurada ou removida, ou que tenham sido modificados ou manipulados por pessoas alheias aos Serviços Técnicos Oficiais da marca e sem autorização explícita da FCS
- erosão, corrosão e mudança de tonalidade da pintura ou plásticos, limpeza do equipamento pelas concentrações elevadas de sujidade e gorduras e demonstrações ou informações no domicílio relativamente ao funcionamento e utilização.

Ficam também excluídas de toda a garantia peças e componentes que, pelo seu desenho e/ou função, tenham um desgaste natural e/ou degradação no seu funcionamento.

Ficam também excluídas de toda a garantia, e sendo o cliente e/ou proprietário do produto responsável dos custos e gastos necessários para aceder ao produto ou algum elemento da instalação a que esteja associado, quando:

- o produto se encontre instalado em altura, tetos falsos, locais ocultos ou situações análogas
- seja necessário retirar ou repor alguns elementos de construção ou outros análogos.

Os equipamentos devem ser instalados em locais acessíveis que permitam sem risco para o técnico e sem necessidade de obras, efetuar a reparação, manutenção ou se necessário a substituição.

Regime das reparações em garantia

O cliente titular do produto FCS deve solicitar a aplicação da Garantia Legal diretamente à FCS através dos canais de serviço ao cliente habilitados.

O SAT Oficial determina as peças e componentes que devem ser substituídos em cada intervenção em garantia, sendo que a FCS assume sempre a utilização de peças e componentes originais da marca em todas as intervenções.

A reparação ou substituição do produto em garantia, ou de qualquer das suas peças, implicará a suspensão do prazo de garantia, sem prejuízo da obrigação de responder pelas faltas de conformidade que surjam da mesma falta de conformidade durante o ano posterior à entrega do produto reparado ou substituído, em virtude do descrito no Guia da Direção-Geral do Consumidor.

Nos casos em que seja feita uma reparação em garantia durante o prazo de responsabilidade do profissional, o bem reparado beneficia de um prazo de garantia adicional de seis meses, até ao limite de quatro reparações; nos casos em que seja feita uma substituição do equipamento em garantia durante o prazo de responsabilidade do profissional, o bem sucedâneo goza de um novo prazo de responsabilidade de três anos, qualquer intervenção realizada dentro do período de garantia do Equipamento e que não resulte de uma falta de conformidade do mesmo não renova, nem estende o referido período de garantia.

O produto substituído ou as peças substituídas ao cliente proprietário do produto FCS passarão a ser propriedade da FCS.

5. Comunicações

Para qualquer consulta, dúvida, queixa ou reclamação relativamente com esta garantia ou no caso de avaria, o cliente pode contactar com a FCS através dos seguintes canais:

- Telefone: 707 50 22 07
- Email: infopt@sareteknika.es
- Morada: Apartado de Correos n. 22, 48160 Derio (Bizkaia) Espanha

Também poderá recorrer a qualquer órgão ou entidade na matéria de defesa do consumidor e/ou julgados de paz e tribunais competentes.

6. Política de privacidade

Em cumprimento com o Regulamento UE 2016/679 relativamente ao tratamento de dados pessoais, informamos que tratamos os dados facilitados com o fim de gerir distintas atividades derivadas do serviço pós venda e qualidade de serviço, cujo o detalhe pode consultar na nossa página Web www.fagorcomfortsolutions.com/politica-privacidad.

FCS irá manter estes dados até que se solicite a sua supressão por parte da pessoa interessada e os dados proporcionados pelos nossos clientes são conservados até que se mantenha a relação mercantil entre as partes respeitando em qualquer caso os prazos mínimos legais de conservação segundo a matéria.

Em qualquer caso, FCS guarda os dados pessoais dos seus clientes durante o período de tempo que seja razoavelmente necessário tendo em conta as nossas necessidades de dar resposta a questões que surjam ou resolver problemas, realizar melhoras, ativar novos serviços e cumprir com os requisitos que exija a legislação aplicável. Isto significa que podemos conservar os dados pessoais durante um período de tempo razoável inclusive depois que tenha deixado de usar os nossos produtos e/ou serviços. Depois de este período, os dados pessoais serão eliminados de todos os sistemas da FCS e estes não serão cedidos a terceiros salvo em caso que exista uma obrigação legal.

Poderá exercer os direitos de acesso, retificação, limitação de tratamento, supressão, portabilidade e oposição ao tratamento dos seus dados de carácter pessoal encaminhando o pedido para a morada Calle Goiru, n. 1, 20500 Arrasate-Mondragón (Gipuzkoa), ao apartado de correio n. 22 de 48160 Derio (Bizkaia) ou em alternativa para o correio eletrónico infopt@sareteknika.es, tal como está explicado na Política de privacidade www.fagorcomfortsolutions.com/politica-privacidad. De este mesmo modo se poderá retirar o consentimento em qualquer momento, sem que suponha nenhum efeito nos tratamentos realizados previamente à dita retirada. Em qualquer caso, pode apresentar a reclamação correspondente na Comissão Nacional de Proteção de Dados.

7. Recomendações

É recomendado ao cliente que irá utilizar os produtos FCS que antes de usar leia cuidadosamente o livro de instruções e/ou manual de uso, em caso de dúvidas, contactar com a FCS.



www.fagorcomfordsolutions.com

REACH THE MARKET S.L.

Polo de Innovación Garaia. Goiru kalea 1
20500 Arrasate - Mondragón, Gipuzkoa

(+34) 943 566 696

info@fagorcomfordsolutions.com

Fagor Comfort Solutions declina toda responsabilidad por posibles inexactitudes si éstas se deben a errores de transcripción o impresión.

Fagor Comfort Solutions se reserva asimismo el derecho a introducir en sus productos las modificaciones que considere necesarias o útiles, sin perjuicio de sus características esenciales.

-

A Fagor Comfort Solutions declina qualquer responsabilidade por eventuais erros de transcrição ou de impressão.

A Fagor Comfort Solutions também se reserva o direito de efetuar as modificações que considere necessárias ou úteis nos seus produtos, sem prejuízo das suas características essenciais.

-

Producto comercializado por REACH THE MARKET S.L.
bajo sublicencia de la marca Fagor.

Produto comercializado por REACH THE MARKET S.L.
sob sublicença da marca Fagor.



ESPAÑA
SERVICIO TÉCNICO OFICIAL
94 404 14 04

PORTUGAL
SERVIÇO TÉCNICO OFICIAL
707 50 22 07